



heemkundige kring
meise - oppem - wolvertem

Berla

driemaandelijks tijdschrift
nummer 37 sept. 1994

Berla

heemkundige kring
meise - oppem - wolvertem
en omgeving

zetel van de kring
berla vzw
brusselsesteenweg 73
1860 meise

raad van beheer :

S. Van Hemeldonck - Van Antwerpen, ere voorzitter
R. Moyson , ondervoorzitter
R. Moerenhout, secretaris
A. Jacobs, penningmeester
R. Moreau P. Carrière M. Van den Broeck J. Cornelissen F. Coene J. De Cuyper

ons tijdschrift :

verschijnt driemaandelijks
jaarabonnement en lidgeld 300 frank
ASLK 001-1189490-55
los nummer 100 frs
de auteurs zijn verantwoordelijk voor hun bijdrage

berla verzamelt :

alle dokumenten over de fusiegemeente Meise zoals oude weekbladen, knipsels, zichtkaarten, foto's, strooibrieven, affiches, landkaarten....

alle dokumenten over inwoners van de gemeente zoals doodsprentjes, familiearchief, foto's, akten van koop en verkoop, kavelbrieven..

alle voorwerpen in verband met ambachten en stielen van vroeger, boerenalaam, leefmilieu en gewoonten van onze voorouders

werp niets weg, contactez eerst Berla !

onze bibliotheek en archief :

toegankelijk iedere woensdag van 14 u tot 17 u.(behalve op feestdagen en in de vakantieperiode).

onze heembabbelavond :

iedere tweede maandagavond van de maand om 20 u nodigen wij belangstellenden in de plaatselijke geschiedenis uit voor een gezellige "heembabbelavond" in ons lokaal. Resultaten van opzoekingen en andere heemkundige ervaringen kunnen er uitgewisseld worden.

info :

voor dringende vragen kan men telefonisch terecht bij :

Mevr. S. Van Hemeldonck op 02/269.29.26
Roger Moerenhout op 03/888.00.96

EEN DUIFJE

Een duifje zat
op mijn balkon,
in een bloempot,
in de zon,
te broeden op haar eitjes, twee,
haar duivertje
was meestal daar,
zij aan zij,
zat hij naast haar,
of bracht wat lekkers mee.
Wat er gebeurd is weet ik niet,
heeft er,
allicht tot haar verdriet,
een boze fee gesproken ?
gans onverwacht keert hij niet weer,
geen zachte landing naast haar meer
en haar eitjes zijn gebroken.

Daar zit ze stil,
op mijn balkon,
al weken in de regen;
geen jonkjes en geen man voor haar,
wat houdt er haar nog tegen ?
Ze kan niet van haar broedsel weg,
ze kan er niet van scheiden,
haar pootjes die zijn stijf en stram,
van 't eindeloos verbeiden,
ze rekt zich wat,
ze strekt zich wat,
wil van geen wijken weten,
de kruiden groeien om haar heen,
daar kan ze wat van eten.

Met één oog kijkt ze mij soms aan
alsof ze wat wou vragen,
ik kan toch niet aan 't koeren gaan ?
Ze moet haar lot zelf dragen.

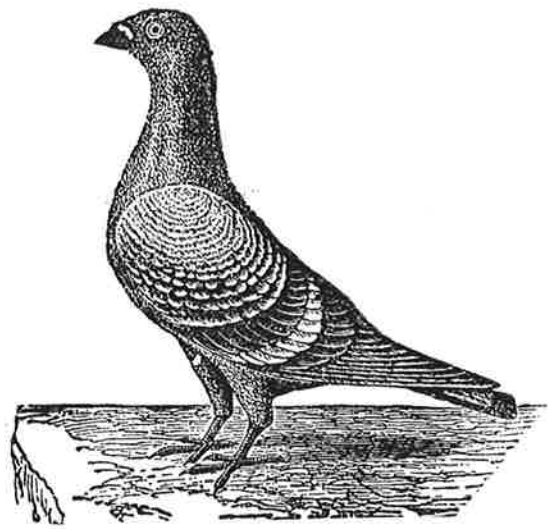

OORLOGSHERINNERINGEN VAN EEN MEISESE DWANGARBEIDER IN DUITSLAND

Ik werd te Meise in het ouderlijk huis geboren op 5 januari 1917. Het huis was door mijn grootouders gebouwd die er tot hun dood in woonden waarna mijn vader eigenaar werd. Ik woon nog steeds in mijn geboortehuis.

Ik was de jongste van vijf kinderen.

Mijn ouders waren kleine landbouwers die behalve groenten ook rozen kweekten, die als snijbloemen naar de markt gebracht werden; ik werkte al vlug mee in het bedrijf van mijn ouders.

In 1936 was het mijn beurt om legerdienst te doen, slechts 8 maanden vermits twee broers hun dienstplicht reeds gedaan hadden bij 't paardenvolk.

In 1938 werden we terug opgeroepen voor een korte tijd want er was oorlogsgevaar ; doch in 1939 was er algemene mobilisatie, dit keer was 't menens. Ik behoorde tot het 9de Linierement = 109 - 82217 was mijn stamnummer. Samen met mijn dorpsgenoot J. v.G. kwam ik terecht in het "Klein Kasteeltje" te Brussel. Ik was de gewone soldaat maar mijn maat toonde me 's anderendaags zijn twee "strepen" en drukte me op 't hart dat ik in 't vervolg de militaire groet moest brengen als we mekaar ontmoetten.

De volgende dagen lagen we samen aan 't Kanaal in Eigenbilzen, ik logeerde in een boerderij, mijn dorpsgenoot behoorde tot de "état-major" (Staf). Eerst was 't voor mij niet zo onaangenaam, ik werd aangesteld om de legerberichten aan de verschillende diensten te bezorgen.

Op 10 mei 1940 vielen de Duitsers ons land binnen. Het Duitse leger maakte dank zij hun zwaar geschut en bommen zo'n vorderingen dat wij voortdurend achteruit moesten. We kwamen bvb. langs Lier dan was het al gebombardeerd. Ik weet nog in Gent was 't ook al van snel ontruimen. De 18-daagse veldtocht eindigde voor mijn deel ergens in 't zuiden van Westvlaanderen.

Op 28 mei 1940, ik herinner me die dag nog zeer goed, 't was op een dinsdag, kwam het bericht van de kapitulatie. Wij moesten onze wapens afgeven, die werden zomaar op een hoop gegooid, onze uniformen hielden we aan. Ik had daarna maar één gedachte, één verlangen, zo vlug mogelijk naar huis ! Waar ik me juist bevond wist ik niet eens, alleszins tussen Ieper en Menen dat las ik op de wegwijzers.

Ik ging er op mijn ééntje vandoor en hield me een tijdje koest in een tabaksveld tot ik op een weg een vrachtwagen zag die wel wou stoppen, de chauffeur begreep dat ik een "haastige" soldaat was ! Tenslotte zou hij me laten meerijden, niet als gezel in de kabine maar in de laadbak verscholen onder 't zeil. Hotsend en botsend maar zonder hindernissen kwamen we te Antwerpen aan. Er liepen daar echter veel Duitse soldaten, "maak dat ge van 't straat zijt!" verwittigden de burgers me, ik ben dan lukraak in een bakkerij binnengestapt en gevraagd of zij mij geen werkkledij konden

bezorgen. Ik heb er in witte vest en broek met zakken meel gesleurd, zwaar werk, de baas wou er me zelfs voor betalen.

Het verlangen naar huis was echter zo sterk dat ik 't nogmaals waagde en in een café navraag deed voor klandestien vervoer. Ik kreeg tenslotte de kans om tot Hofstade bij Mechelen te kunnen meerijden. De weg te voet langs binnenwegen van Hofstade naar Vilvoorde waar mijn peter en tante woonden, legde ik met blij gemoed af!

Bij mijn peter kon ik eindelijk mijn soldatenplunje afleggen en met een geleend kostuum kwam ik te Meise bij mijn ouders toe.

De volgende dag fietsten vader en ik naar Vilvoorde om het burgerkostuum terug te brengen en mijn uniform op te halen. Aan weerszijden van de brug over 't kanaal te Vilvoorde waren Duitse wachtposten opgesteld. Vader had met opzet een zak met koolblaren op zijn fiets gebonden, we kwamen na inspectie veilig over de brug, de kleren werden terugbezorgd en mijn soldatengerief onder in de zak gestopt. Ik fietste veilig voorbij de wachtpost; vader werd door de Duitse soldaat tegengehouden "wat hij daar wel vervoerde?" "Konijneneten" "Essen voor konijnen"...de koolblaren werden opgelicht en nagezien. De brave soldaat kreeg 't op zijn zenuwen want hij verstond de uitleg niet, 't werd een kwaad en bars "Los ! Los ! maak dat je wegkomt!"

Ik zag 't allemaal van op afstand gebeuren, vader met koolblaren en mijn soldatenkostuum zijn veilig thuis geraakt, ik maakte nog een ommetje om geen tweemaal dezelfde schildwacht te trotseren.



Na de eerste vreugde weer moeilijkheden, ik had geen demobilisatiebewijs, dus bestond ik niet voor de Gemeente, dus geen rantsoeneringszegeltjes voor mij !

Mertens, de gemeentesekretaris, zond me naar de Kommandantur te Vilvoorde, ten einde mij in regel te stellen. Om me de nodige moed en durf te geven kreeg ik van ons moe 100fr. Vóór ik de strenge Kommandanturambtenaar onder de ogen zou komen, wou ik toch even mijn licht opsteken, ik ging het dichtstbijgelegen café binnen want een cafébaas weet veel, hoort veel en kent veel mensen. Ik deed mijn verhaal, een telefoontje naar een "bevriend" persoon op de Kommandatur was voldoende voor een afspraak op de koer van de kazerne bij de p.....tjes, "doe maar alsof en wacht tot er een uit de Kommandantur ook zijn devoeren komt doen".....Na lang wachten in die onfrisse plaats kreeg ik gezelschap - een gestempeld papiertje ging van hand tot hand..... Opgelucht en blij ben ik terug naar 't café gegaan, iedereen flink getrakteerd op geuze, want bier was te min om mijn dank en vreugde te vieren ! Ik kwam later flink aangeschoten thuis en ons moe vergaf me ternauwernood het verkwisten van de 100 fr.

Ik hernam mijn werk op het land en genoot van het jonggezellenleven, daar kwam dan een einde aan in april 1943.

Ik moest me aanbieden op 't gemeentehuis van Meise. Als ongehuwde stond ik op de lijst van degene die aangeduid werden om naar Duitsland te gaan werken.

De Gemeentesekretaris verzocht mij te kiezen, ofwel kreeg ik 1000 fr of een paar bottines, maar men moest aftekenen "voor ontvangst". Die cadeau, ik had het doorzien, heb ik geweigerd. Het was een truuk om te doen alsof wij vrijwillig naar Duitsland gingen werken ! Op 17 april 1943 werden wij te Schaarbeek op de trein gezet, wij, dat waren meestal jongens uit het Brabantse. Een ongemakkelijke reis naar Duitsland wachtte ons. Na Potsdam, ten zuiden van Berlijn, kwamen we in Erkner, ten Oosten van Berlijn, hier eindigde de treinreis, van nu af ging het te voet naar Fürstenwalde gelegen aan de Spree. Ik werd ingeschreven als Hilfsarbeiter, bij mijn aankomst toonde ik mijn werkschriften van de vakschool in Vilvoorde waar ik ooit een jaartje de lessen volgde, daardoor mocht ik nog een paar maanden opleiding volgen. Ik was ermee in mijn nopjes maar 't liedje was vlug uit, ik moest achter de machine, dat was werken van 's morgens 6 uur tot 's avonds 6 uur (met een onderbreking voor de maaltijden) voor het maken van zeemijnen en torpedo's.

De fabriek van Julius Pintsch lag verscholen in een dennenbos. Soms kregen we inspectiebezoek van Marineofficieren, dat waren fijne heren in mooie uniformen. Zij waren vriendelijk, als men tenminste aangeschreven stond als "Güter Arbeiter" anders kon het wel gebeuren dat men verdween. De stukken die we maakten waren eerst van koper, later was 't brons en ten slotte "metall" een legering die in de fabriek zelf werd gegoten.

Logeren deden we in een kamp, zo'n 20 minuten van de munitiefabriek; als voeding kregen we ons rantsoen brood, 300 gr. en daarbij een paar sneden bloedworst. Om de 14 dagen waren er "Kartoffelen", in de pel gekookt. Dat "krijgen" moet ge verstaan dat het verblijf, onze strozak en de kost afgetrokken werd van ons loon dat 0,74 Reichsmark per uur bedroeg. In de fabriek konden we voor één Pfenning een grote kom soep bekommen of iets dat voor soep moest doorgaan, toch probeerde ik tussenin een tweede portie te bekommen !

□□□□□□□□□□

Indien er de kans toe was zochten we in de nabijheid een herberg op in de hoop een degelijk glas te drinken maar 't was telkens mis = "Für Ausländer kein gütes Bier" voor ons was er alleen flauw "fluitjesbier"! In het kamp werd er wel eens aan sport gedaan; ik was jong en kon een eerste prijs in 3.000 m. lopen behalen (trots!)

Voor mij was er echter nog een betere afleiding : met het meisje dat ik in de omgeving leerde kennen naar de "Kino" gaan; 't was dan wel haasten en lopen om op tijd voor de nachtdienst in de fabriek te zijn, de controle was zeer streng. Mijn meisje, Katherine, bracht soms van de boerderij waar zij als buitenlandse verplicht tewerk gesteld werd, een dikke boterham mee, en of die welkom was ! Het was de moeite waard twee uur te voet te gaan om mekaar te ontmoeten, twee uur heen en twee uur weer!

□□□□□□□□□□

DIENSTVERPFLICHTUNGSBESCHIED

Kennisgeving van verplichting tot dienstneming
Decision relative à l'obligation de travail

Auf Grund der Verordnung des Militärbehelfshabers für Belgien und Nordfrankreich über die Sicherstellung des Op grond van de verordening van 6 Maart 1942 van den Militairen Bevelhebber in België en Noord-Frankrijk. En vertu de l'ordonnance du 6 mars 1942 du Commandant Militaire pour la Belgique et le Nord de la France

Kräftebedarfs für Arbeiten von besonderer Bedeutung vom 6 März 1942 in der Fassung der Verordnung vom 6. Oktober 1942 in der Fassung der Verordnung vom 6. Oktober 1942 in der Fassung der Verordnung vom 6. Oktober 1942

inzake voorziening in de behoefte aan werkkrachten voor het verrichten van werk van bijzonder belang, volgens en vue d'assurer la demande de travailleurs pour les travaux d'une importance spéciale dans la rédaction de l'ordonnance du 6 octobre 1942

Name: **VAN HEMELRYCK** Vorname: **JULIUS**
 Naam: **VAN HEMELRYCK** Voornamen: **JULIUS**
 Nom: **VAN HEMELRYCK** Prénoms: **JULIUS**

geb. am: **5.1.1917** in: **MEYSSE**
 geboren den: **5.1.1917** te: **MEYSSE**
 né le: **5.1.1917** à: **MEYSSE**

wohnhalt: Ort **MEYSSE** Straße **STEENWEG BRUSSEL**
 wonende te: **MEYSSE** Straat: **STEENWEG BRUSSEL** Nr. **107**
 domicilié à: **MEYSSE** rue: **STEENWEG BRUSSEL** N°

Name der Ehefrau: Eltern
 Naam van de echtgenooten/ouders:
 Nom de l'épouse/des parents:

zur (Name und Ort der Firma): **LAA BRANDENBURG/TELTOV**
 verplicht tot dienstneming bij (naam van de firma en plaats)
 à (désignation et lieu de la firme)

als **HILFSARBEITER** für unbegrenzte Dauer dienstverpflichtet.
 als **HILFSARBEITER** voor onbepaalde tijd.
 en qualité de **HILFSARBEITER** pour un temps indéterminé.

Meldung am **17.4.43** um **9.30** Uhr in **BRUSSEL** Bahnhof: **SCHAEERBEEK**
 Moet zich aanmelden, op **17.4.43** te **9.30** uur, te **BRUSSEL** station
 Il devra se présenter à **17.4.43** à **9.30** heures, à **BRUSSEL** gare de

- N: **ARBEIDSVORWAARDEN: CONDITIONS DE TRAVAIL:**
- 1.) Arbeitszeit: wöchentlich **54** Stunden, bei Bedarf mehr.
 1.) Arbeidsduur **54** uren per week, — langeren arbeidsduur zoo zulks noodzakelijk is.
 1.) Durée des prestations de travail par semaine: **54** heures, en cas de nécessité prestations de durée plus longue.
- 2.) Einstellohn: **STUNDENLOHN** RM.
 2.) Aanvangsloon: **UURLOON: 0.74** RM.
 2.) Salaire d'engagement: **SALAIRE HORAIRE: 0.74** RM.
- 3a.) Im Zeitlohn kann nach Einarbeit eine Leistungszulage bis zu **Rpfennigen pro Stunde** gewährt werden.
 3a.) Na inwerking kan een prestatie — bijslag van **Rpfennigen pro Stunde** toegestaan worden.
 3a.) Après la mise au courant une prime de travail peut être accordée jusqu'à concurrence de **Reichspfennigen** per uur.
- 3b.) Brutto — Wochenverdienst bei Akkordarbeit (Durchschnittsätze bei normaler Leistung — keine garantierten Mindestsätze) **RM.**
 3b.) Brutto-weekloon bij stukwerk (gemiddelt bij normale prestatie — geen minimum gewaarborgd) **RM.**
 3b.) Salaire brut hebdomadaire pour travail à la pièce (moyenne pour rendement normal — pas de minimum garanti) **RM.**
- 4.) Sonstige Zulagen:
 4.) Verschillende toelagen:
 4.) Allocations diverses
- 5.) Trennungsgeld für Verheiratete:
 5.) Scheidingsvergoeding voor gehuwden: **RM täglich/wöchentlich.**
 5.) Indemnités de séparation pour mariés **RM. per dag/per week.**
RM. journallement/hebdomadairement.
- 6.) Uebernachtungsgeld **RM. pro Nacht.**
 6.) Verblijfsvergoeding **RM. per nacht.**
 6.) Indemnité de logement: **RM. par nuit.**
- 7.) Unterkunft und Verpflegung: **R.M. 14.- bis 17.- pro woche**
 7.) Huisvesting en onderhoud: **R.M. 14.- bis 17.- pro woche**
 7.) Hébergement et nourriture:

Beiliegende Merkblätter für Dienstverpflichtete und für die Arbeitsaufnahme in Deutschland wurden ausgehändigt. Het hierbijgevoegd bericht tot verplichte dienstneming en opneming des arbeids in Duitsland werd aan den L'avis annexé à la présente relatif à l'obligation et à la prise du travail en Allemagne a été remis à l'intéressé.

Die Verweigerung der Unterschrift über die Aushändigung des Dienstverpflichtungsbescheides und der Merkblätter betrokkene overhandigd. De weigering der overhandiging van de kennisgeving van verplichting tot dienstneming Le refus de la signature certifiant la remise de la décision relative à l'obligation de travail et de l'avis annexé ne haben keinen Einfluss auf die Pflicht zur termingemässen Aufnahme der Arbeit. hebben geen invloed op de plicht tot dienstneming.

het daarbijgevoegd bericht te onderteekenen, schort de verplichting, om op den gestelden datum en op de gestelde plaats het werk aan te vatten niet op. L'absence de signature ne dispense pas de se présenter au lieu du travail à la date fixée.

In opdracht:  Par ordre:



Pittler - Revolverdrehbank

RE III 60

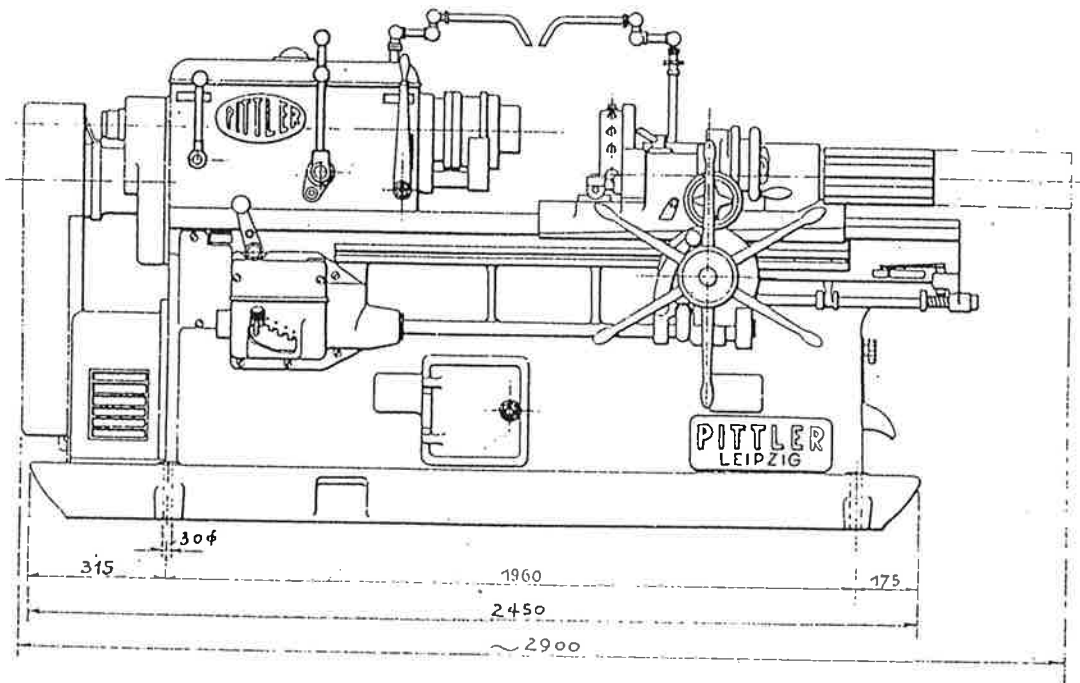
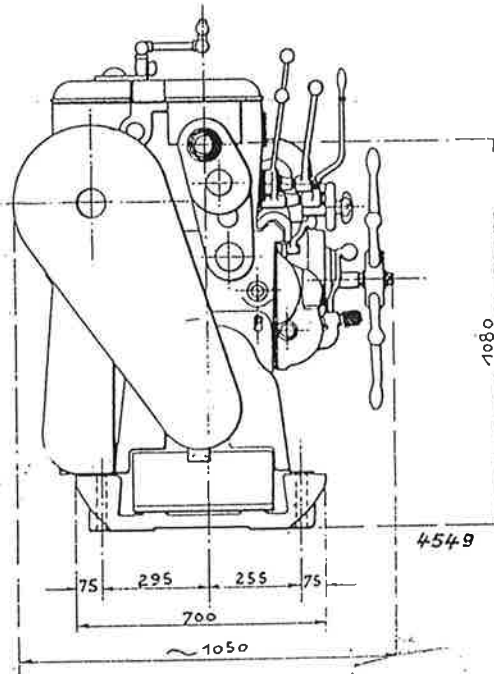

Pittler Werkzeugmaschinenfabrik Akt. - Ges., Leipzig - Wahren

Ik moest achter de machine....

Niettegenstaande wij zo geïsoleerd leefden en werkten wisten we in 1944 van de landing in Normandië en de strijd om Calais.

Een bejaarde werkopzichter vertrouwde mij toe dat hij naar de Engelse radio luisterde en voor hem was 't zo goed als zeker dat "der Krieg" naar zijn einde toe liep. Wij konden de bombardementen op Berlijn horen en ook zien : 't was als vuurwerk !

Op een nacht hoorden we geschut dat alsmaar dichterbij klonk. 's Morgens stonden we tot onze grote verwondering oog in oog met Russische soldaten ! Natuurlijk waren we aanvankelijk bevreesd, die soldaten zagen er enigszins ruw uit, sommigen hadden dicht bij elkaar geplaatste ogen en waren kleiner van gestalte: dat waren Kozakken.. Na de eerste angst viel het wel mee, de soldaten begrepen onze situatie, zij hadden wel meer kampen gezien. Er volgden enkele dagen van verwarring, dan werden we ingedeeld in groepen volgens onze nationaliteit en bestemming : Westwaarts voor ons, Belgen, Hollanders en Fransen.

Veel ingewikkelder was de situatie van mijn Roemeens meisje. Zij verliet het pachtthof waar zij te werk gesteld was en kwam mij in het kamp opzoeken. Zij bezat geld nog goed, zij kreeg geen loon alleen kost en inwoon en soms een afgedragen kledingstuk van de boerin; zij bezat geen enkel identiteitsbewijs, zij was immers in haar geboortestreek in Bukovina door de Duitsers zó van de straat opgepakt en met anderen op de trein gezet richting Duitsland. Het scheelde niet veel of zij werd met Tsjechen, Lithouwers, Oekraïners en anderen, Oostwaarts gezonden.

Ik heb me moeten weren, uitleggen dat zij mijn lief was en wij gingen trouwen. Met stout spreken, koppig volhouden en vooral Katherine te dwingen aan mijn zijde te blijven, heb ik haar toch meegekregen.

Een lotgenoot, die enige geleerdheid bezit, nam de leiding van onze kolonne. Wij mochten op veilige afstand het Russische leger, dat strijdend het land verder veroverde, volgen.

Het werd een voettocht, op 't einde met treinreis, die negen weken zou duren !! Soms trokken we dagen na elkaar verder, dan weer bleven we acht en meer dagen ter plaatse, naar gelang de vooruitgang van het leger. Zo'n oponthoud was goed om uit te rusten, we sliepen in leegstaande panden, hangars of stallingen. Katherine wist soms in de veldkeuken van de Russen wat voedsel te bekomen; zij kon zich enigszins in het Russisch verstaanbaar maken, wat zij bemachtigde deelden we al was de kost nog zo vreemd. Van de Duitse bevolking konden we niets krijgen, zij hadden zelf niets, we kregen wel water om onze dorst te lessen.

Ja, onderweg zagen we veel weggeworpen wapens, de Russen stelden daar geen belang in, zij hadden hun gerief, de weggeworpen broeken en vesten van de Duitsers, alhoewel onze kleren na twee jaar dienst versleten waren en Katherine droeg het enige jurkje dat zij bezat, konden we ook niet gebruiken, we waren beter af met het zwartgeel-rood kenteken dat onze nationaliteit aangaf.

Eens moesten we wel veertien dagen ter plaatse blijven, ik kon er twee fietsen bemachtigen, twee vrouwenfietsen die nog in redelijke staat waren. Ik leerde Katherine fietsen in de hoop dat per fiets de tocht minder vermoeiend zou zijn; het

bleek geen goed idee, de fietsen geraakten we weer kwijt. We hadden er ten slotte toch wat pret mee beleefd !



En eindelijk, eindelijk hielden de Russische soldaten, en wij na hen, voor een groot en breed water halt : dat was de Elbe, die is zó breed, niet te vergelijken met de waterlopen hier ! De Russen wilden ons kwijt en wij wilden verder ; met overzetboeten, want bruggen waren er niet meer, werden we naar de overkant gebracht en daar kwamen we te midden van het Amerikaans leger terecht. Die Amerikaanse soldaten waren dan weer helemaal anders dan wat we tot nog toe van soldaten gewoon waren, zij waren kalm en goedgeluimd en goed georganiseerd ook. We werden nogmaals volgens onze nationaliteit ingedeeld en zo geraakte ik mijn meisje wéér kwijt ! Ik ben stout bij de Staf mijn geval gaan uiteenzetten.

Ik kende geen "Amerikaans" en zij verstonden mijn Duits-Vlaams niet. Ik deed erg moeilijk, er moest een tolk bij te pas komen. Van hun gesprek verstond ik alleen : "Roemen(ian)" dat was genoeg om mij gerust te stellen. Ik kreeg een papiertje zo groot als een trambriefje, ik kon alleen het woord "secret" lezen. Met dit briefje werd ik naar een militair verwezen die sprong vlug in zijn jeep, toen hij later terugkeerde troonde Katherine in dat vreemde voertuig ! Sensatie en geluk voor ons allebei ! Natuurlijk wilden de Amerikanen die massa burgers ook weer zo vlug mogelijk kwijt. We werden uiteindelijk naar een trein gebracht, te voet. We kregen elk een pakket levensmiddelen, daar zat allerhande in, koeken, Corned-beaf maar ook sigaretten. Katherine verorberde even gretig als ik al wat eetbaar was, de sigaretten waren voor mij. Tijdens mijn verblijf in Duitsland is mijn gewicht nooit boven 45 kg. geweest, het zal op dat ogenblik wel veel minder geweest zijn.

De treinreis bracht ons, lotgenoten, tot aan de Belgische grens, waar ons een nieuw oponthoud wachtte. We moesten allemaal een geneeskundig onderzoek ondergaan, men was zeer bevreesd voor "kwaje" ziekten die wij zouden meegebracht hebben.

Ik was Katherine weer kwijt ! Zij moest in de vrouwengroep een heel eind vandaan, ik mocht daar niet omtrent komen.

Na enkele dagen kwamen we vrij en werden op een trein gezet nu in eigen land ! Het ging op militaire manier, treuzelen was er niet bij : vooruit, instappen, wegwezen !

Op de trein vonden de kameraden elkaar terug en wonder boven wonder, Katherine zat ergens op diezelfde trein ! Nu ik haar weergevonden had hield ik haar naast mij, ze mocht zich niet verroeren of ik werd boos, zeer boos !

Zo zijn we dan in het Noordstation te Brussel aangeland. Katherine kon haar ogen niet geloven toen zij de winkels zag... Toch maar liefst naar huis ! De tramman had er alle begrip voor dat we de rit niet konden betalen ; "Stap maar in!"....

Het nieuws dat ik op komst was en een vreemde vrouw meebracht kwam als een lopend vuurtje tot bij mijn ouders terecht. Mijn vader wachtte ons bij de tramhalte te Meise op.

Na meer dan twee jaar eindelijk terug thuis : juni 1945, het was Wolvertem kermis.....



Julius en Katherine trouwden te Meise op 4 augustus 1945. De jonge vrouw verwierf aldus de Belgische nationaliteit. De streek Bukovina in Roemenië vanwaar zij afkomstig was, werd door de Russen in 1945 bij Oekraïne ingelijfd. Katherine Rusnak overleed op 3 februari 1994.

Opgetekend op 6 juni 1994 bij gelegenheid van de herdenking van vijftig jaar D-Day.

E. Van Hemeldonck - Van Antwerpen

BERLA, BRON VAN INFORMATION.

In de reeks "Asse vroeger en nu" verscheen onlangs deel VIII met als titel "Enkele aspecten van de toenmalige postkoetsdiensten en het postwezen te Asse", geschreven door J. De Brandt. Hoofdstuk 6 handelt o.a. over de bezittingen van Turn en Tassis in onze streken. Waar het gaat over Wolvertem en Imde wordt gerefereerd naar de bijdrage van de hand van Fl. Coene verschenen in BERLA nr 32 van juni 1993.

Even uw aandacht voor de lees-en-vertelavond van 10 oktober e.k.

Onze dorpsgenoot J. Van Diest zal ons onderhouden over zijn wedervaren als verplicht tewerkgestelde in Duitsland van 1943 tot het einde van de oorlog.

De Vertelavond van de Heemkring Berla wordt zoals voorheen gehouden van 20 tot 22 uur in het Archief-Bibliotheeklokaal - 1ste verdieping van de "Snipper".

Leden van de kring en belangstellenden zijn van harte welkom.

E. Van Hemeldonck

UIT HET DAGBOEK VAN PETRUS HUYGENS (+)

Meysse, Mei 1940.

Woensdag 15 Mei.....

Alle jonge mannen moesten de gemeente zo spoedig mogelijk, en op eigen middelen, verlaten en zich in de richting van Roeselaere begeven. Het betrof de mannen van 16 tot 35 jaar. Eten moest worden voorzien voor 48 uur.

Om 1u. 's middags vertrokken uit Meise, met een twintigtal kameraden, per fiets. We reden over Aalst tot tegen Audenaarde (Strijpen) waar we bleven overnachten. De brug in Aalst was gebombardeerd maar niet geraakt. De huizen errond waren duchtig door elkaar geschud en hadden hun ruiten en pannen verloren. Op de wegen stroomden de vluchtelingen in eindeloze rijen in de richting van Roeselare of Kortrijk. We reden voorbij zwaar geladen karren en volgepropte wagens. We moesten door veel stoffige wegen. In de dorpen stonden de mensen ons hoofdschuddend na te staren. De eerste nacht in een stal weinig geslapen, daar de koeien de ganse nacht met hun kettingen rammelden. Om 2 u. in de morgen kraaide een haan, welke juist boven ons hoofd zat, ons wakker. Men hoorde stro kraken en sakkeren en mopperen maar mijnheer de haan stoorde er zich niet aan en koekeloerde er gedurig op los.

Donderdag 16 Mei

's Morgens om 7 u. vertrokken naar Roeselare. Er waren reeds veel vluchtelingen op de baan. In Roeselare stond op een bord geschreven dat wij ons naar Kortrijk moesten begeven. In Kortrijk stond weer een bord, al degenen die werk verlangden moesten zich naar Parijs begeven. We stonden besluiteloos. Sommigen spraken van terug naar huis te keren, doch in het stadhuis deelde men mede dat het verplichtend was naar Frankrijk te gaan. Ze stuurden ons naar Halewijn, hetwelk achter Meenen ligt. Met duizenden stroomden de vluchtelingen Kortrijk uit naar Halewijn. We reden tot 's avonds door tot in Wevelgem hetwelk 5 minuten van Meenen en 10 minuten van Halewijn ligt. Het vliegplein van Wevelgem was erg gebombardeerd. Er lagen twee uitgebrande vliegers op. De huizen errond waren over 't algemeen zwaar beschadigd. Sommige lagen gelijk met de grond. Ruiten zag men nergens meer in staan. We bleven er overnachten bij een boer, in de koeienstal, waar we heel warm lagen.

Vrijdag 17 Mei

Vroeg vertrokken om over de grens te geraken. Uit alle wegen stroomde het volk Meenen in. Men kon er op de koppen de ganse stad rondwandelen. Aan de grens was alles gesloten. Niemand mocht Halewijn binnen. Met veel dringen en stoten geraakten wij uit de menigte. Terug naar de boer in Wevelgem gegaan.

Zaterdag 18 Mei

's Morgens terug naar Menen geweest. Grens terug gesloten. Naar Ieper gestuurd. Geen twee minuten aan 't rijden of alles moest van de grote baan, voor troepen die er moesten langskomen. Naar Kortrijk willen rijden. Nauwelijks in Wevelgem of terug van de baan gejaagd. Door weiden, beken en velden terug bij dezelfde boer geraakt.

Zondag 19 Mei

De grens terug gesloten. We mochten nog niet op de grote baan komen. Dag doorgebracht met kaarten en vertellen. In volle seizoen werkten er bij deze boer 500 man in het vlas. In de namiddag bij Gaston Rebry geweest. Nog geen enkele maal moeten sukkelen voor brood of andere eetwaren.

Zondag 20 Mei

's Morgens om 4u30 door Belgische soldaten wakker gemaakt. We moesten direct onze pakken maken en vertrekken. Aan treuzelen viel niet te denken want ze stonden met de paarden reeds naast ons voor we goed wakker waren. We wasten ons in de vijver en vertrokken. We dachten naar Ieper te gaan, doch in Menen ontmoetten wij andere mannen van Meise, die in een leegstaand huis sliepen. We mochten bij hen blijven. Noch nooit zoveel autos gezien. Men sprak erover dat Meenen dezelfde nacht ging gebombardeerd worden. De nacht doorgebracht op de planché, in een deken gerold. Planken zijn niet direkt pluimen, zodus maar weinig geslapen.

Dinsdag 21 Mei

Om 5u30 vertrokken. Men meldde dat de Duitsers dichtbij waren. We reden door Roeselare, Diksmuide, Veurne waar we bijna niets dan koeien zagen. Tegen de middag bereikten wij Adinkerke hetwelk op het laatste hoekje van de grens ligt. Ditmaal zou men Frankrijk in mogen. Op een lange rij, zo breed als de straat, schoof men naar de grens. Na een kwartier van langzaam aanschuiven werd plots de bareel gesloten. Niemand mocht meer door. Het volk begon het beu te worden en velen spraken van onmiddellijk naar huis terug te keren. We bleven eten op 20 meter van de grens. Daarna trokken we meer de duinen in om een weinig te rusten. Gedrieën gingen wij naar de zee welke we van op een berg zagen liggen, doch een uur voor nodig hadden om ze te bereiken. Als we terug kwamen had men een slaappleaats gevonden bij een boer. Onder de pannen geslapen waar we het heel koud hadden. De ganse nacht zonder ophouden horen schieten.

Woensdag 22 Mei

Om 7 u. vertrokken naar de bareel. Er stonden reeds honderden te wachten. Dikke rookwolken hingen over Duinkerke, dat die nacht gebombardeerd was. Tot 9u30 stonden wij te wachten. Niemand mocht door. Grens voor drie dagen gesloten. Terug naar de boerderij. Met enkelen naar de zee geweest. Kustwachters gezien van op het strand. Om 9 uur, trein toegekomen met Belgische soldaten, uit Frankrijk. De soldaten deelden sigaretten en chocolade uit welke ze gestolen hadden van een Engelse trein die gebombardeerd was en waarvan enkele wagons waren blijven staan. Ze vertelden dat ze in Frankrijk met geld in hun handen nog geen eten konden

krijgen. Men durfde er voor een glas water 0,75 fr tellen. We kregen nieuws dat degenen die konden, zich huiswaarts moesten begeven. We vertrokken om 4 uur in de namiddag met de volgende 18 mannen :

1. Brouwers Emile
2. Dierickx Lodewijk
3. De Smedt Leon
4. Leemans Raymond
5. Blommaert Leon
6. De Cuyper Jozef
7. De Vadder Raymond
8. Versaen Jan
9. Silverans Marcel
10. Van der Veken Raymond
11. Van der Veken Michel
12. Van der Veken Lodewijk
13. Van der Veken Petrus
14. Van der Veken Julien
15. Huygens Petrus
16. Jacobs Edward - Erps Kwerps
17. Van Hamme Gilbert - Cortenberg
18. Van Cutsem Gilbert - Cortenberg

We geraakten dien avond tot in Zarren, waar we bleven overnachten.

Donderdag 23 Mei

Om 6 u. vertrokken met bestemming voor Meise. Enkele kilometers vóór Kortrijk hoorden wij vertellen dat de Duitsers reeds langs de Leie lagen, en volop aan het vechten waren. Langs daar zou men er niet door kunnen. Terwijl we daar stonden hoorden we twee bruggen de lucht invliegen. We draaiden het stuur vlug om en wilden langs Gent naar huis. Onderweg vertelde men dat het langs Gent ook niet ging. We reden naar Ingelmunster en vandaar naar Brugge. We volgden de vaart van Brugge - Gent tot in Sint Joris ten Distel waar we bleven om te overnachten. Om 6u30 's avonds werd er geweldig naar Duitse vliegers geschoten met lichtkogels. Tot 7 u hing de lucht vol kanongebulder en vuur. Gedurig cirkelden er nog andere vliegtuigen rond. Velen waren bang om te gaan slapen en de valiezen werden op de fietsen gebonden ingeval we het er te warm zouden krijgen.

Vrijdag 24 Mei

De ganse nacht zonder ophouden de kanonnen horen schieten. Om 8 u. opgestaan. Twee mannen wilden naar Gent om te zien of we daar door mochten, doch halfweg moesten ze terugkomen omdat ze door gesprongen bruggen, niet verder konden. Over

de derde mochten ze nog over, maar ze moesten zich haasten, want men bracht ze in gereedheid om ze ook te doen springen. In de namiddag zagen we een hele rij bommen uit de vliegers vallen, op een kilometer afstand. Ze waren in een groot park gevallen. Enkele minuten later hing de lucht vol rook. Tegen de avond kwamen er weer een tiental over. De ene na de andere dook en mitrilleerde er duchtig op los. De lucht daverde van het vliegtuiggeronk en het schieten. Een uur later kwamen er weggelopen soldaten voorbij, welke zoveel mogelijk munitie hadden uitgegoid en de benen genomen hadden.

Zaterdag 25 Mei

De ganse nacht horen schieten. Om 9 u. vertrokken we naar Brugge. Aan het Belfort ontmoetten we andere mensen van Meysse, die er in een klooster verbleven. We mochten daar ook blijven. 's Middags kregen we er soep en aardappelen. Guido Gezelle verbleef hier van 1860 tot 1865. Hij was hier onderrector en gaf les in het Engels. Het was in het St Loo gesticht.

Zondag 26 Mei

In de klassen op stro geslapen. Om 6 u. opgestaan. Naar de 9 u. mis geweest. Daarna in de stad tot 11u30. De Duitsers zijn op 17 kilometers van hier. Om 12 u. kregen we terug soep en aardappelen. In de namiddag moesten we binnen blijven. Met de kaarten gespeeld. Om 9 u. gaan slapen. 140 vluchtelingen bijgekomen.

Maandag 27 Mei....

Om 6u30 opgestaan. Om 9u16 Duitse vliegtuigen over de stad. Een kwartier later kwamen er drie terug, welke bommen uitgoiden. Met akelig gefluit vielen ze naar beneden, gevolgd door geweldige ontploffingen. De "kop" van een obus van het afweergeschut op een afdak gevallen, waar we enkele meters afstonden. De splinters vlogen van het dak. Een half brood mogen gaan halen op de grote markt. Tegen de avond kwamen er veel vliegers over, waar veel naar geschoten werd.

Dinsdag 28 Mei

Om 6u30 opgestaan. 7u. gegeten. Een uur hard geregend,; België heeft zich overgegeven ! Om 10 u. kregen wij de eerste soldaten te zien. Alles werd in gereedheid gebracht om naar huis te rijden. Die nacht met 30 man bij elkaar geslapen. Om 12 u. 's middags vertrokken we naar Gent. Als we enkele kilometers buiten de stad waren, trokken de Duitse troepen naar Brugge. Onderweg zagen we een tiental dode paarden liggen waar grote stukken uitgesneden waren. Een prachtig dier stond stervend naast de baan waar velen met medelijden naar keken. In de borst getroffen door een schrapnel. Andere paarden liepen los door de velden. Rijen kanonnen stonden eenzaam en verlaten langs de weg. Geweren lagen op hopen gegoid, kogels vond men overal. Gasmaskers, ransels, helmen lagen met duizenden langs de weg. Auto's die in grachten gekanteld waren. Radio's, gamellen, velo's enz. lagen allen dooreengegoid zo ver het oog kon reiken. Velen droegen mee wat ze dragen konden. Tweemaal stonden wij voor gesprongen bruggen. Over de derde kon men over met een bootje

waar langs weerskanten balken waren overgelegd. Met honderden stond men er te wachten, men stootte en drong om er het eerst over te zijn. Met 30 vertrokken we en in Gent nog met 14 bijeen....16 verloren onderweg. Men had er zich eenvoudig op de banen te plaatsen en men werd voortgeduwd door de menigte. De Belgische soldaten hadden geen wapens meer bij en liepen vrij langs de banen, met de vluchtelingen mee. Alle fietsen werden hun door de Duitsers afgenomen. De fiets van Leon De Smedt ook afgenomen. 2 u. moeten terugrijden voor een gesprongen brug. Op enkele kilometers voor Gent mochten wij niet meer door. Juist voor de boerderij waar we in de schuur mochten slapen lag een uitgebrande boot. Men moest er geweldig gevochten hebben tussen Ursele-Knesselaer en Beernem.

Woensdag 29 Mei

Om 5 u. vertrokken naar Gent waar we 12 kilometers af waren. Op die 12 kilometers telden we 7 gesprongen bruggen. Velen waren in twee gebroken, anderen staken recht het water in. In Gent zelf niet veel kapot gezien. Van Gent reden wij op Wetteren en vandaar op Dendermonde, waar we nog 2 gesprongen bruggen zagen. Vandaar ging het in vliegend tempo recht naar huis. In Brussegem stonden nog enkele uitgebrande tanks. Eindelijk om 1u. 's middags bolden wij Meise binnen. Juist veertien dagen weg geweest, wij waren van de laatsten. Nog enkelen die in Frankrijk zaten bleven achter. Twee soldaten van Meise sneuvelden, namelijk : Jean Krokaert en Leemans Frans uit Ophem.

Donderdag 30 Mei

Vele Belgische krijgsgevangenen trokken langs de Vilvoordse steenweg naar Duitsland. Velen liepen weg en geraakten goed thuis.

Van 30 mei tot 24 September een leven gehad van een koning. In de zon liggen, wandelen gaan en konijnen eten doen was het ergste wat wij te doen hadden. Werk was er niet. Op 24 September 1940, 's morgens om 6 u. vertrokken naar Duitsland om te gaan werken voor zes maand. De eerste dag tot in Aken gereden langs Holland rond. Daar bijna alles doen afbranden. 's Anderendaags van 6 u. 's avonds tot 2u30 theater gespeeld in een cinemazaal. Vertrokken naar Kassel. In het begin ging alles daar nogal goed. Na twee maanden trok De Mol terug naar huis. De dagjes kropen maar traag voorbij, daarbij was het er nog geweldig koud. Iedere morgen om 6 u. het bed uit. De eerste jaartjes zal dat nog geweldig in mijn ribben hangen. Daarbij 's morgens en 's avonds een kwartier ver naar het fabriek. Soms zo een lekkere soep dat we alles lieten staan. Met Nieuwjaar niet met verlof omdat het ons 40 Mark zou gekost hebben. Na zes maanden waren we er alles al goed gewoon. Doch onze tijd was voorbij en ik wou er zo rap mogelijk vandaan daar het mij geweldig de keel begon uit te hangen. Bijzonder die barakken. Met 20 man in een kamer. 's Morgens moest men snakken naar lucht. Een echt hondenleven. Om naar huis te gaan moest ik wachten tot de 25ste April, daar men ons wijs maakte dat de grenzen gesloten waren. Eindelijk op 26 April 1941 om 4u. 's morgens stoomde het treintje met mij Kassel uit. In Kassel zelf had men mooie bergen vooral in "Weillemshöhe" was het heel schoon. Over de

zeshonderd meter hoog. Eens voorbij Paderborn was de reis eentonig. Alles vlak lijk in Vlaanderen. Tegen de middag waren wij in Keulen waar wij allen rechtsprongen als we over de Rhijn reden. Om 1 u. in Herbestal aan de grens. 4 u moeten aanschuiven om geld uit te wisselen. Om 6 u. terug vertrokken. In Luik nog eens gestopt en dan in vliegende vaart naar Brussel. Om 9u30 kwamen wij in het Noordstation. Met pakken en valiezen naar de tram gesukkeld en rond 10u30 stapte ik in Meise van de tram. Mijn verstand was te klein om te geloven dat ik terug thuis was. De eerste minuten wou het er nog niet in. Ik scharrelde maar mijn zaken bijeen en droop af naar Tante Isabel. Daar heb ik de deuren uit de hengsels getrommeld omdat de grote heer niet te lang zou moeten wachten. Boven kwam er een slaperig koppeken uit de venster dat vroeg wie er nog zo laat op de baan was. "Wel kende mij niet meer?" vroeg ik; "Neie", zeiden de mensen "ik ken a nie". "Wel 't zen mensen van Duitsland die omvervallen van de honger en de grote vaak. "Hé, Hé!" hoorde ik boven gevolgd door een geweldig gesloef op de trap. De ringelkens vlogen open en het volgend ogenblik stak ik mijn verwilderd koppeken naar binnen. De mensen wisten niet hoe zich te houden van zo'n hoog bezoek op 't laatst van de dag! Daarbij blikten ze met begerige ogen naar een paar geweldige valiezen die ik achter mij aansleepte. Wat die beruchte valiezen mij aan plezier gegeven hebben daar kan zich geen mens een gedacht van geven! Om te beginnen van in Kassel van uit de barakken. Nog geen 2 minuutjes uit de barakken vertrokken of er brak een handvat van de grootste valies. Herstellen! Geen denken aan daar het 3 u in de morgen was en donkerder dan in de donkerste hel. Snel mijn broeksband af en die rond de valies. Alles opperbest. Tot vijfhonderd meters verder mijn arme broeksband ook de geest gaf. Nu de valies maar onder de arm gepakt. 't Gemak daarvan ondervond ik reeds bij de eerste stappen. Bij elke stap schoof ze naar voren of naar achteren, zodat ik bij elke vijf stappen het boeltje eens moest dooreen gooien om ze weer goed vast te krijgen. En zwaar dat dat ding woog. Ondertussen rekte de andere valies bij elke stap zo vervaarlijk uit elkaar dat ik vreesde dat er nog ongelukken zouden gebeuren. Als een harmonika ging ze uit elkaar, doch gelukkig kwam ze tot aan het station altijd weer terug in de plooi. Eens op de trein was het herstellen geblazen zodat ik dan toch eindelijk veilig ben thuisgeraakt. Van mizerie gesproken, goed voor éénmaal.

Hier eindigt het eerste gedeelte van het dagboek over de oorlog 1940-1945.

Met dank aan de familie Huygens die ons het dagboek voor publicatie ter beschikking stelde.

J. Cornelissen

GESCHIEDENIS VAN DE GEMEENTE

De geschiedenis van de gemeente begon zodra er sprake was van bewoningskernen die het centrum van een meestal niet omvangrijk gebied werden. Deze gebieden vormden onderdelen van een groter geheel bv. van een Graafschap, maar hadden een eigen bestuur, dat de gemeenschapsbelangen regelde en ook de lagere rechtspraak omvatte. De hier bedoelde gebieden zou men de vroegste gemeenten kunnen noemen, beter nog landgemeenten, zulks in tegenstelling tot de stadsgemeenten die ontstonden toen de landheren bv. de Graaf in de late middeleeuwen (na 1200) aan een aantal bewoningskernen of delen stadsrechten gaven.

De steden hadden een eigen zelfstandig bestuur met bevoegdheden als rechtspraak, verordeningen maken orde en rust handhaven enz. Dezelfde bevoegdheden hadden ook de plattelandsgemeenten, uitgezonderd de belastingheffing.

De landsheer was in de steden en plattelandsgemeenten vertegenwoordigd door een ambtenaar, die Schout heette. Echter, de schout van een plattelandsgemeente was minder belangrijk dan die van de steden. De leden van de bestuurscolleges werden in het algemeen door de ingezetenen aangewezen.

De Franse tijd (sedert 1795) bracht wijziging in de taak en bevoegdheden van de gemeente, maar in 1815 werd een deel van de toestand van vóór 1795 hersteld, met name het verschil tussen steden en plattelandsgemeenten.

Vooraf in Vlaanderen zijn de steden vroeg ontstaan en hebben ze in het staatsbestel een zeer belangrijke rol gespeeld.

Nadat de steden als belangrijke economische en sociale centra waren opgekomen, zijn ze ook institutioneel en juridisch een eigen weg gegaan. Hierdoor ontstaan stedelijke magistraten waardoor in de stad een recht werd ingevoerd dat moderner was dan in het omliggende platteland.

De oorsprong van deze magistraat en stadsschepenen is duister aangezien wij ze in de documenten pas ontmoeten nadat zij reeds een zekere tijd hadden bestaan. Alhoewel men kan aannemen dat rond het jaar 1000 een aantal Vlaamse steden een schepenbank hadden. De rechtspraak geschiedde in de schepenbanken. De rechtszitting, "geding" genoemd, werd eertijds in open lucht gehouden onder een gerechtsboom. De rechtbank werd voorgezeten door de schout, meier of baljuw, de

vertegenwoordiger van de heer voor wat orde en recht betreft. De schepenen, vertegenwoordigers van de gemeenschap, spraken het vonnis uit.

De steden hadden van de landsvorsten handvesten ontvangen die men keure noemt en waarvan de beknopte artikelen het vorstelijk of stedelijk standpunt weerspiegelden naargelang de politieke situatie. De groeiende betekenis en macht van de gemeenten kreeg hierbij vorm in de vrijheden en bevoegdheden die hun door de middeleeuwse landheren werden verleend.

De Vlaamse steden zijn steeds in het kader van de staat gebleven onder het centrale vorstelijk gezag. Hun streven naar autonomie heeft vooral in het graafschap Vlaanderen tot heftige conflicten geleid. In de 14de eeuw was men zeer dicht bij een verbroekeling van het graafschap in drie onafhankelijke stadstaten : Gent, Brugge en Ieper. De Bourgondische en Habsburgse vorsten zijn erin geslaagd, ondermeer door geweld te gebruiken, de Vlaamse steden onder hun gezag te houden.

Oorspronkelijk lag het bewind in handen van een beperkt aantal vooraanstaande families, die we gewoonlijk het stadspatriciaat noemen, dat in de 13de eeuw door de volksklasse bestreden werd en pas in de 14de eeuw werd doorbroken. Men streefde ernaar dat de verschillende lagen van de bevolking in het stads- en of gemeentebestuur vertegenwoordigd zouden worden.

De stedelijke fase heeft op onze geschiedenis haar stempel gedrukt. Zij heeft een enorme rol gespeeld in de verspreiding van de persoonlijke vrijheid en de reductie van de lijfeigenschap. Zij is ook een leerschool geweest in zelfbestuur en heeft grote lagen van de bevolking geleerd zich voor het openbare leven en de uitoefening van de macht te interesseren.

Het is wel bekend dat de gemeentelijke autonomie een belangrijk punt is van de grondwet van 1831.

Peter Carrière.

GESCHIEDENIS VAN HET EERSTE GEMEENTEBESTUUR IN MEISE

Na de slag van Fleurus (26.06.1794) werd het Franse administratieve stelsel in voege gebracht . Officieel werden onze gewesten op 01.10.1795 door Frankrijk ingelijfd.

Op vlak van de burgerlijke stand had dat voor gevolg dat de geestelijke overheid haar bevoegdheden, zoals registreren van geboorten, huwelijken en overlijdens, diende over te dragen aan de burgerlijke overheid.

Men diende ook de volledige archieven over te dragen aan de nieuwe burgerlijke overheid.

De gewestelijke commissaris de Heer Pantens ging over tot het afsluiten van deze parochiale registers op 13.10.1796. De registers worden sindsdien bewaard in het gemeentearchief en werden enkele jaren geleden op het Rijksarchief te Brussel gedeponneerd.

Na de overdraging aan de burgerlijke overheid werd de inschrijving toevertrouwd aan de lokale vertegenwoordiger van de Franse administratie, dit is de "agent municipal".

Voor Meise was dit Michel Verheyen, geboren in 1756 en pachter te Limbos. Hij is tientallen malen getuige bij geboorte-, huwelijks- en overlijdensakten.

De huwelijken in de jaren VII en VIII werden in Grimbergen gesloten. Verheyen tekende zijn laatste akte op 29 germinal jaar VIII. De eerstvolgende 8 prairial is van de hand van Gerard De Vidts (de eerste burgemeester van Meise). In uitvoering van de grondwet van het jaar VIII en van de wet van 28 pluviöse VIII (17.02.1800) worden "Maire" en "Prefet" aangesteld als administratieve overheid.

Deze Gerard De Vidts is bakker en woont in het dorp. Hij is de vader van priester Emmanuel De Vidts, schrijver van de geschiedenis van Meysse. Op 21 prairial jaar VIII doet De Vidts zich vervangen bij de aangifte van de geboorte van zijn zoon François-Louis door Jean Baptiste De Boeck "Maire Adjoint". Deze Jean Baptiste De Boeck zat enkele dagen in de gevangenis omdat hij weinig ijver aan de dag legde om te voldoen aan de opeisingen door de Fransen in 1794. Gerardus De Vidts zelf overleed op 03.08.1821 .

Tussen 18 en 27 mei 1809 werden de titels van De Vidts gewijzigd van "Maire" in "Maire adjoint". Het is op dat ogenblik dat de heer Vanderlinden d'Hooghvorst "Maire" is geworden, later tekende De Vidts als "Echevin".

De Vidts sloot de registers van 1820 af.

In 1821 tekende de Baron Vanderlinden als Mayeur. In 1822 is het de heer Straetmans, die in 1823 optreedt als "Iste schepene" en in 1825 tussen 9 en 15 juli "Iste assessor".

De personaliteit van Baron Vanderlinden d'Hooghvorst - die zich trouwens in deze tijden bezig hield met openbare zaken op hoger peil- is voldoende gekend en vergt geen nadere toelichting.

Bron - Het boek "MEISE" van de Heer Vanden Eynde.

BURGEMEESTERS VAN WOLVERTEM

van - tot	naam	geboren	overleden
8.3.1814 - 18.10.1836	Baron Emmanuel van der Linden d'Hoogvorst	7.6.1781	13.4.1866
8.10.1836 - 7.9.1848	Jan-Baptist van Humbeek	17.6.1783	8.11.1860
1.10.1848 - 1855	Charles X Kint	28.4.1799	1.12.1859
1855 - 31.1.1858	Egide Pangaert d'Opdorp (waarnemend)	12.1.1823	12.9.1903
31.1.1858 - 10.4.1861	Jan-Baptist van Humbeek	17.6.1783	8.11.1860
10.4.1861 - ; 12.6.1876	Egide Pangaert d'Opdorp	12.1.1823	12.9.1903
12.6.1876 - 7.9.1882	Korneel van Humbeek	17.2.1825	20.10.1882
7.9.1882 - 23.2.1885	notaris Van Zeebroeck (waarnemend)		
23.2.1885 - 13.8.1892	Louis X Kint	3.3.1835	6.5.1892
13.8.1892 - 30.11.1911	Hendrik van Cauwelaert	1.6.1844	16.3.1920
30.11.1911 - 8.7.1924	Georges X Kint	18.1.1874	13.11.1936
8.7.1924 - 2.1.1933	Jan Huysegoms	3.11.1855	15.5.1950
2.1.1933 - 1941	Frans van Doorslaer	8.8.1875	13.11.1936
1941 - 3.9.1944	Frans Van den Brande	18.6.1899	13.9.1966
3.9.1944 - 15.1.1965	Frans Van Doorslaer	8.8.1875	13.11.1936
15.1.1965 - 1971	Jan Van Ossel	26.2.1923	
1971 - 1982	Armand Van Vuchelen	23.7.1913	
1982 - heden	Frans Kerremans	24.7.1931	

Vanaf 1836 tot 1977 is Wolvertem afgescheiden van Meise.

**de cuyper
& ilbe**

**drukkerij
kopiedienst**

VERNIEUWDE WINKEL

**Nu nog meer keuze
van wenskaarten**

Fotokopiedienst

Faxdienst

Inbinden van eindwerken

ALLE DRUKWERKEN :

Familiedrukwerk

Drukwerk voor bedrijven

Drukwerk voor groeperingen

Rouwdrukwerk

SPECIALE SERVICE :

onze afdeling „sneldruk”

brusselsesteenweg 62 - 1860 meise

tel. 269 29 51 - fax 269 35 41

OPEN : ma. tot vr. van 9u tot 12.30u en van 13.30u tot 18.30u – zat. van 10u tot 12.30u